

Bauart, Type, Modèle RSBI

Bei neuen Anwendungen bitte die Bauart RSCI in Erwägung ziehen.

For new applications please refer to the RSCI type.

Pour toute nouvelle application veuillez considérer le modèle RSCI.

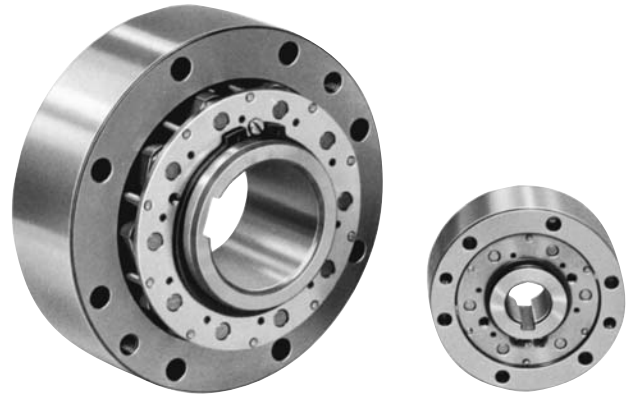

D Beschreibung

Die Bauart RSBI ist ein fliehkraftabhängender Klemmkörperfreilauf bei drehendem Innenring. Nur dieser Ring ist für die Überholbewegung geeignet. Der Freilauf ist ungelagert.

Es müssen Lager vorgesehen werden, welche die Konzentrität der Ringe gewährleisten und Radial- und Axialkräfte aufnehmen.

Rund- und Planlauffehler müssen innerhalb der angegebenen Werte liegen.

Vornehmlich als Rücklaufsperre konzipiert, können diese Freiläufe auch als Überholkupplung in Hilfs- oder Starterantrieben eingesetzt werden. In diesen Fällen soll die Überholdrehzahl hoch und die Mitnahmedrehzahl gering sein. Die in den zugehörigen Tabellen angegebenen Antriebsdrehzahlen dürfen nicht überschritten werden.

Beim Einbau als Rücklaufsperre ist sicherzustellen, daß die Überholdrehzahl die in der Tabelle angegebene minimale Leerlaufdrehzahl nicht unterschreitet.

Für weitere Informationen siehe die folgende Bauart RSCI.

GB Description

Type RSBI is a centrifugal lift off sprag type freewheel with the inner race rotating. Only the inner race is designed for freewheeling. It is a non self-supported type.

Bearings must be provided to ensure concentricity of the inner and outer races and support axial and radial loads, as shown overleaf.

Concentricity and run-out limits must be observed.

Primarily designed as a backstop, this type can be also used as an overrunning clutch in crawl drives, where the overrunning speed is high but the driving speed is low and does not exceed the maximum driving speed shown in the table.

When used as a backstop, it must be checked that the overrunning speed will not go below the minimum speed given in the characteristics table.

For further information, refer to type RSCI on next page.

F Description

Le modèle RSBI est une roue libre à dégagement centrifuge des cames par rotation de la bague intérieure, qui seule est prévue pour tourner en roue libre. C'est une version non autocentrée.

Des roulements ou paliers doivent assurer la concentricité des bagues et supporter les charges axiales et radiales.

Les écarts de concentricité et perpendicularité doivent être maintenus dans les limites prescrites.

Conçu principalement comme antidéviateur, ce modèle peut être également utilisé comme embrayage à dépassement dans les transmissions dites "de virage" où la vitesse de rotation en roue libre est élevée, mais basse en transmission de couple pour ne pas dépasser la vitesse d'entraînement maximum donnée dans le tableau de caractéristiques.

En application antidéviateur, la vitesse de rotation en roue libre ne doit pas descendre en dessous de la vitesse minimum donnée dans le tableau de caractéristiques.

Informations complémentaires page suivante (modèle RSCI).

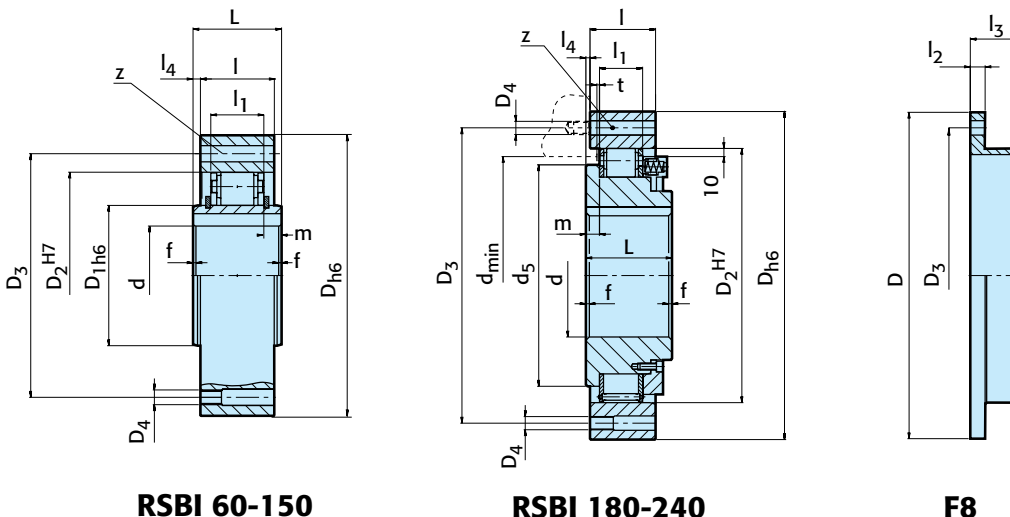

RSBI 60-150

RSBI 180-240

F8

Bauart Type Modèle	Größe Size Taille	Drehzahlen Speeds Vitesse				Anzahl Number Nombre										Gewicht Weight Masse								
	d^{H7} [mm]	$T_{KN}^{(1)}$ [Nm]	$n_{max}^{(2)}$ [min ⁻¹]	$n_{imin}^{(3)}$ [min ⁻¹]	$n_{imax}^{(4)}$ [min ⁻¹]	D_{h6} [mm]	D_{1H6} [mm]	D_2^{H7} [mm]	D_3 [mm]	D_4 [mm]	d_5 [mm]	z	L [mm]	l [mm]	l_1 [mm]	l_4 [mm]	$f \times 45^\circ$ [mm]	d_{min} [mm]	m [mm]	t_{min} [mm]	l_2 [mm]	l_3 [mm]	RSBI [kg]	F8 [kg]
RSBI	60	1375	200	490	6100	175	85	125	155	M10	-	8	60	50	36	5	2,0	110	12	2	12	35	6,5	1,8
	70	2000	210	480	4500	190	95	140	165	M10	-	12	60	50	36	5	2,0	120	12	2	12	35	8,6	1,9
	80	3125	190	450	4000	210	115	160	185	M10	-	12	70	60	36	5	2,0	140	17	3	12	35	12,5	2,6
	90	4125	180	420	3000	230	135	180	206	M12	-	12	80	70	36	5	2,5	160	22	3	12	35	17,4	3,0
	100	7250	200	455	2700	270	140	210	240	M16	-	12	90	80	52,6	5	2,5	180	18,6	3	15	37	28	5,0
	130	10625	180	415	2400	310	170	240	278	M16	-	12	90	80	52,6	5	3,0	210	18,6	3	15	37	35	6,0
	150	20325	160	365	1300	400	240	310	360	M16	-	12	90	80	52,6	5	3,5	280	18,6	3	18	44	61	15
	180	20375	160	365	3450	400	-	310	360	M16	270	12	105	80	52,6	5	4,0	280	16,5	3	18	62	73	16
	190	25000	145	340	4200	420	-	330	380	M16	290	16	105	80	58,6	5	4,0	300	17,5	3	18	67	75	18
	220	33750	140	325	3600	460	-	360	410	M16	320	18	105	80	58,6	5	4,0	330	19,5	3	18	67	88	21
240	38250	135	310	3100	490	-	390	440	M16	350	18	105	80	58,6	5	4,0	360	19,5	3	20	67	96	25	

(D) Bemerkungen

- $T_{max} = 2 \times T_{KN}$
Siehe Auswahl Seite 12 bis 19
- Diese maximal zulässige Mitnahmedrehzahl n_{max} darf während der Übertragung des Drehmomentes nicht überschritten werden
- Diese minimal zulässige Leerlaufdrehzahl n_{imin} soll nicht im Dauerbetrieb unterschritten werden; weitere Reduzierung dieser minimalen Leerlaufdrehzahl auf Anfrage
- Innenring überholt
Paßfedernut nach DIN 6885.1
Deckel F8 muß gesondert bestellt werden
Siehe Montage- und Wartungshinweise Seite 20 bis 23

(GB) Notes

- $T_{max} = 2 \times T_{KN}$
Refer to Selection page 12 to 19
- This maximum allowable torque transmission speed n_{max} must not be exceeded when transmitting torque
- This minimum allowable overrunning speed n_{imin} should not be reduced under continuous operation. Possible reduction of this minimum speed on request
- Inner race overruns
Keyway to DIN 6885.1
Cover F8 must be ordered separately
Refer to mounting and maintenance instructions page 20 to 23

(F) Notes

- $T_{max} = 2 \times T_{KN}$
Voir chapitre sélection page 12 à 19
- Cette vitesse de transmission maximum n_{max} ne doit pas être dépassée en transmission de couple
- Une vitesse en roue libre inférieure à cette vitesse minimum n_{imin} ne doit pas être utilisée en fonctionnement permanent.
Possibilité de réduire cette vitesse minimum sur demande
- Bague intérieure en roue libre
Rainure de clavette selon DIN 6885.1
Le couvercle F8 doit être commandé séparément
Voir les instructions de montage et d'entretien pages 20 à 23

Einbaubeispiel

Mounting example

Exemple de montage

